

Schémas de raccords électriques "type" pour les Relais Magnétiques et Annonciateurs TATTLETALE®

Schéma de raccordement "type" avec le relais 117



Schéma de raccordement "type" avec le relais TATTLETALE® 307PHCD



Schéma de raccordement "type" avec le relais TATTLETALE® 518APH

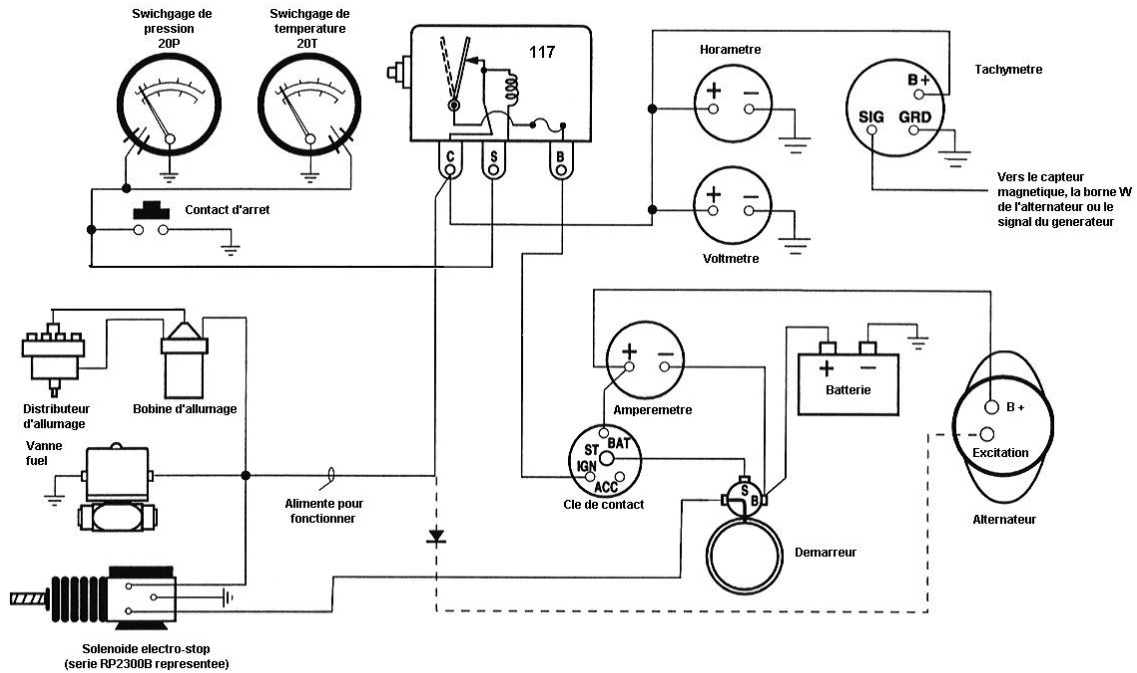

Schéma de raccordement "type" avec les relais temporisés 760A et 761APH

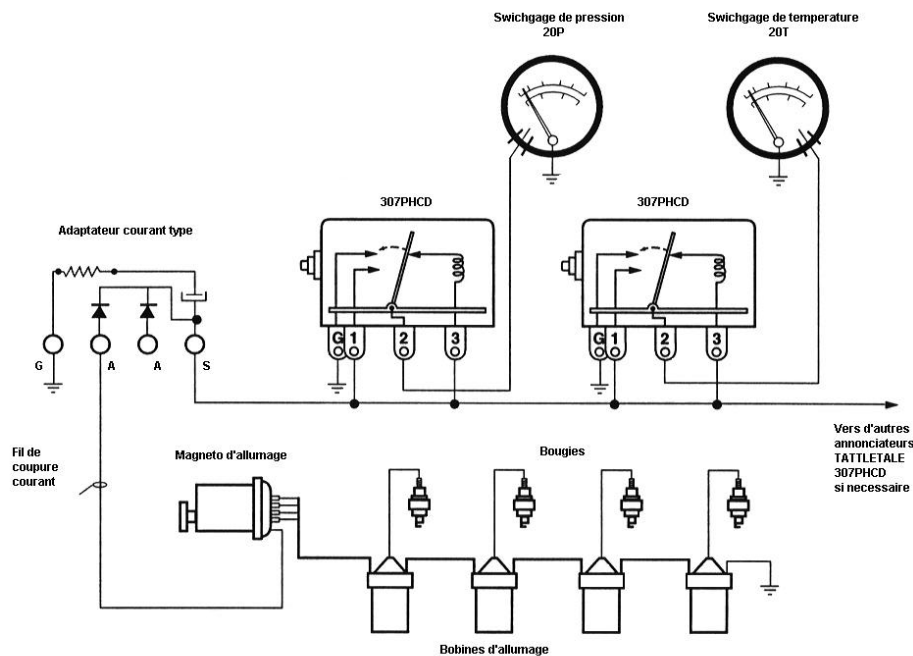

Les spécifications peuvent varier dans le temps sans avertissement de notre part.

FRANK W. MURPHY®
 Since 1939 MFR.
 Frank W. Murphy Manufacturer
 PO Box 470248, Tulsa, Oklahoma 74147, USA
 Tel: + 1 918 627 3550 Fax: + 1 918 664 6146
 email: sales@fwmurphy.com
 web: http://www.fwmurphy.com

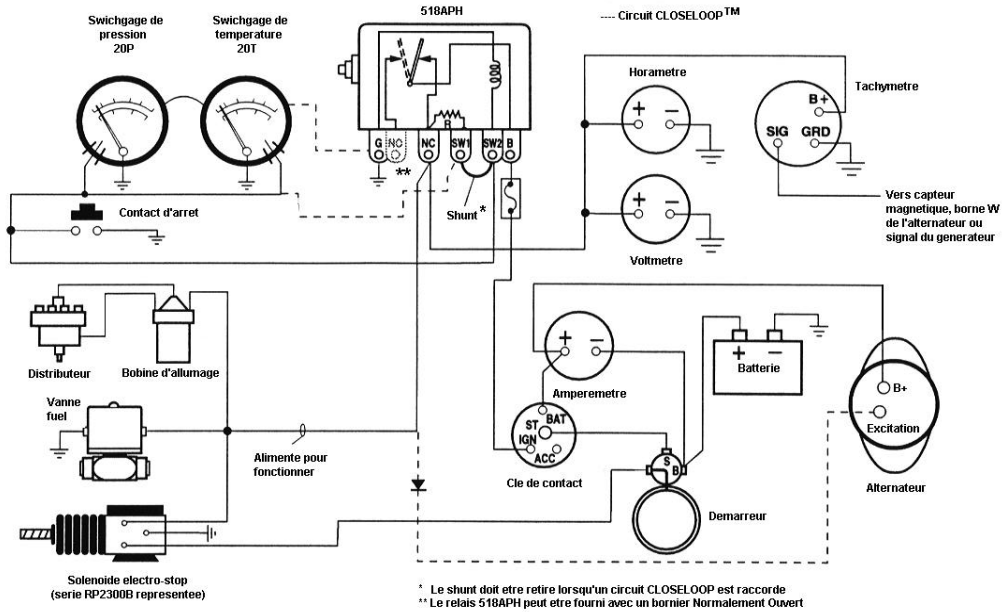
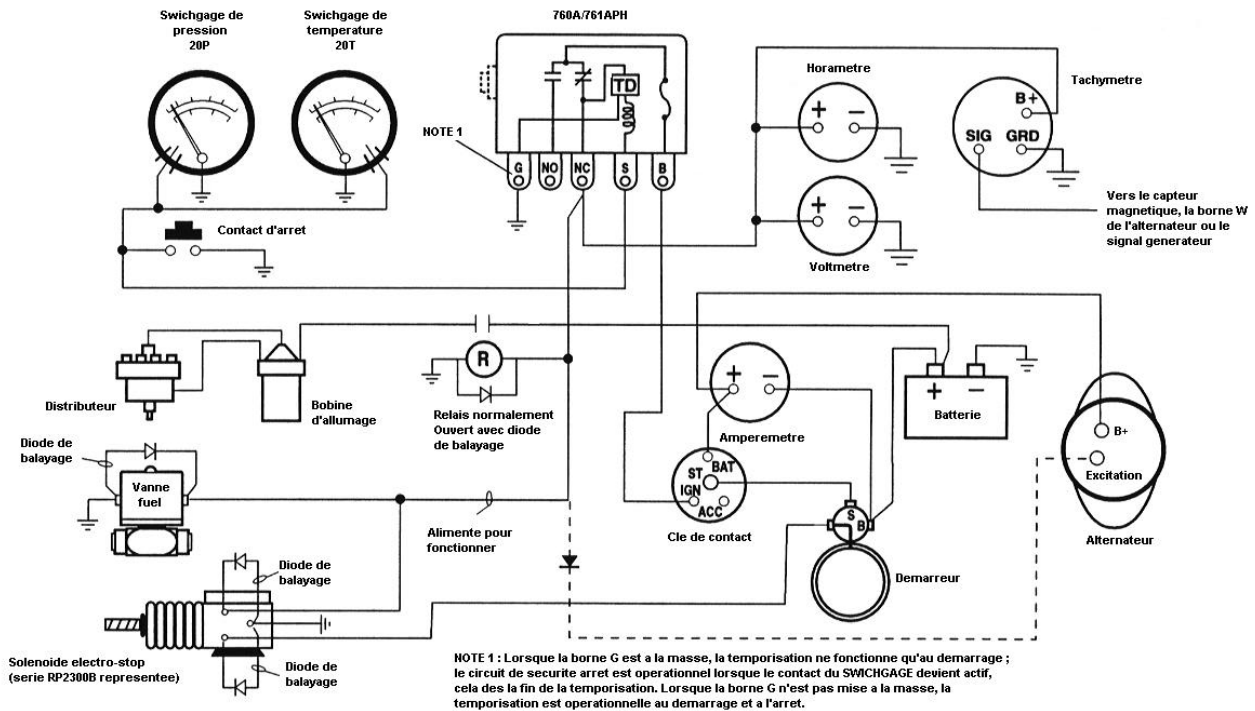
Frank W. Murphy Ltd.
 Incorporating Modex Automation
 Church Road, Laverstock, Salisbury, U.K.
 Tel: + 44 1722 410055 Fax + 44 1722 410088
 Pour service en Français, tel: + 44 1722 410697
 email: sales@fwmurphy.co.uk
 web: http://www.fwmurphy.co.uk

Frank W. Murphy Ltd. en France
 Tel: + 33 (1) 30 76 26 26 Fax: + 33 (1) 30 76 39 89
 Direct usine Tel: + 44 1722 410697
 email: sales@fwmurphy.co.uk
 Frank W. Murphy Pte. Ltd.
 No. 2 Tuas South Street 2, Sprintecs Building
 02-01/02, Singapore 637895
 Tel: + 65 863 1398 Fax: + 65 863 0208
 email: fwmsales@fwmurphy.com.sg

Frank W. Murphy Southern Division
 PO Box 1819, Rosenberg, Texas 77471, USA
 Tel: + 1 281 342 0297 Fax: + 1 281 341 6006
 email: sales@fwmurphy.com
 Murphy Switch of California
 PO Box 900788, Palmdale, California 93590, USA
 Tel: + 1 805 272 4700 Fax: + 1 805 947 7570
 email: sales@murphyswitch.com
 web: http://www.murphyswitch.com

Murphy Corporation
 1620 Hume Highway, Campbellfield, Vic. 3061 Australia
 Tel: + 61 3 9358 5555 Fax: + 61 3 9358 5558
 email: murphy@macquarrie.com.au
 Murphy de Mexico S.A. de C.V.
 Blvd. Antonio Rocha Cordero 300, Fracción del Aguaje
 San Luis Potosí, S.L.P. México 78384
 Tel: + 52 48 206264 Fax: + 52 48 206336
 email: murmexsl@sanluis.podernet.com.mx